

CS
2021

SUPER73



UŽIVATELSKÁ PŘÍRUČKA
SESTAVENÍ A ÚDRŽBA

Super73 S2

VÍTEJTE!

Před použitím elektrokola Super73 si pozorně přečtěte tuto uživatelskou příručku, která vás důkladně seznámí se správným ovládním elektrokola, jeho prvky, vlastnostmi a omezeními. Naleznete v ní také tipy pro bezpečnou jízdu, nikoliv ale techniku a dovednosti nutné k zajištění bezpečné jízdy na elektrokole.

Připojte se ke komunitě cyklistů Supersquad odkudkoliv!

Vaše dobrodružství s námi teprve začíná! Těšíme se na vaše zkušenosti a na viděnou online na našich sociálních sítích:

 [Instagram.com/Super73](https://www.instagram.com/Super73) a [Instagram.com/Super73eu](https://www.instagram.com/Super73eu)

 [Youtube.com/c/Super73](https://www.youtube.com/c/Super73)

 [Facebook.com/groups/Super73owners/](https://www.facebook.com/groups/Super73owners/)

Označte nás! @Super73 @super73eu #Super73 #super73eu

KONTAKTUJTE SUPER73

Severní Amerika:

SUPER73, Inc.
16591 Noyes Ave
Irvine, Kalifornie 92606
Spojené státy americké
+1 (814) 747-9072

customercare@super73.com
www.super73.com

Evropa:

SUPER73 B.V.
Industrieweg 61
1115 nl Duivendrecht,
Nizozemsko
0031 (0)20 30 800 73

customercare-eu@super73.com
eu.super73.com

Tato příručka byla vyhotovena v anglickém jazyce (původní návod) a mohla být přeložena do jiných jazyků (překlad původního návodu). Příručka obsahuje informace o elektrokolech Super73. Vždy ji uchovávejte spolu s elektrokolem Super73 a v případě potřeby ji použijte k vyhledání potřebných informací. Informace v ní obsažené jsou aktuální v době tisku.

Vyhrazujeme si právo všechny pokyny a upozornění změnit a aktualizovat bez předchozího upozornění. Pravidelné technické aktualizace naleznete na adrese www.super73.com.

Zpětná vazba: customercare@super73.com

Tento dokument nesmí být zcela ani zčásti reprodukován bez písemného souhlasu společnosti Super73. ©Copyright 2021 Super73, Inc., V.03. Aktualizováno 10/2021.



OBSAH

Kontaktní údaje	2
Obecné informace.....	5
Schéma elektrakola S2.....	6
Zákonné požadavky.....	8
Účel použití	8
Pokyny k vybalení	9
Návod na sestavení	10
Registrace	13
Bezpečnostní kontrola před jízdou.....	14
Používání kola	15
Průvodce nastavením odpružení.....	18
Aplikace Super73	20
Obecná upozornění.....	20
Bezpečnost	23
Plán údržby	25
Údržba a součásti	26
Záruka	31





+ POSLÁNÍ

+

Posláním společnosti Super73 je dobrodružství a **komunita**. Podporujeme objevování skrze **inovace**, vytváříme pozitivní a perspektivní zážitky pomocí **integrity** a pěstujeme podporu a vizi komunity.



OBECNÉ INFORMACE

Zapamatujte si následující symboly:

 **UPOZORNĚNÍ!**
Upozornění, bezpečnostní opatření a potenciální rizika spojená s používáním elektrokola Super73.

 **Pozor!**
Situace ohrožující váš život a zdraví v případě ignorování příslušných výzev.

 **Tip!**
Doporučení! Doplnující informace.

Před každým použitím proveďte bezpečnostní kontrolu dle části „Bezpečnostní kontrola před jízdou“.

Pokud si po sestavení elektrokola Super73 podle přiloženého návodu nejste jisti správnou konfigurací, obraťte se na svého specializovaného prodejce nebo přímo na společnost Super73.

 Pokud některý z pokynů přesahuje vaše schopnosti, doporučujeme vzít elektrokolo Super73 k certifikovanému odborníkovi na elektrokola nebo profesionálnímu cyklomechanikovi k sestavení.

 Uživatelská příručka obsahuje montážní a údržbářské práce, které může být pro zachování provozuschopného a bezpečného používání elektrokola Super73 nutné často provádět. Nikdy na elektrokole Super73 neprovádějte práce nad rámec pokynů v této příručce. Příručka není určena pro komplexní použití, servis, opravy nebo údržbu. **NEJEZDĚTE** na elektrokole Super73, pokud nebylo správně sestaveno. Údržbu nad rámec pokynů v příručce by měl provádět odborník na elektrokola nebo profesionální cyklomechanik. Jízda na nesprávně sestaveném kole může ohrozit bezpečnost vaši i osob ve vašem okolí.

EVROPA – PREAMBULE

Elektrokola Super73, která byla zakoupena a prodávají se pro použití v Evropě byla testována, certifikována a splňují bezpečnostní požadavky normy EPAC (Jízdní kola s pomocným elektrickým pohonem) podle EN 15194, mají maximální rychlost 25 km/h a výkon motoru 250 W. Principy fungování elektrokola:

Kolo má pomocný elektrický pohon. To znamená, že podle právních předpisů je nutné k uvedení pomocného pohonu do provozu nepřetržitě šlapat do pedálů. Pomocný pohon je aktivní pouze při šlapání. Při překročení rychlosti 25 km/h je pomocný pohon kola omezený dle požadavků francouzských a evropských předpisů.

SCHÉMA ELEKTROKOLA SUPER73-S2

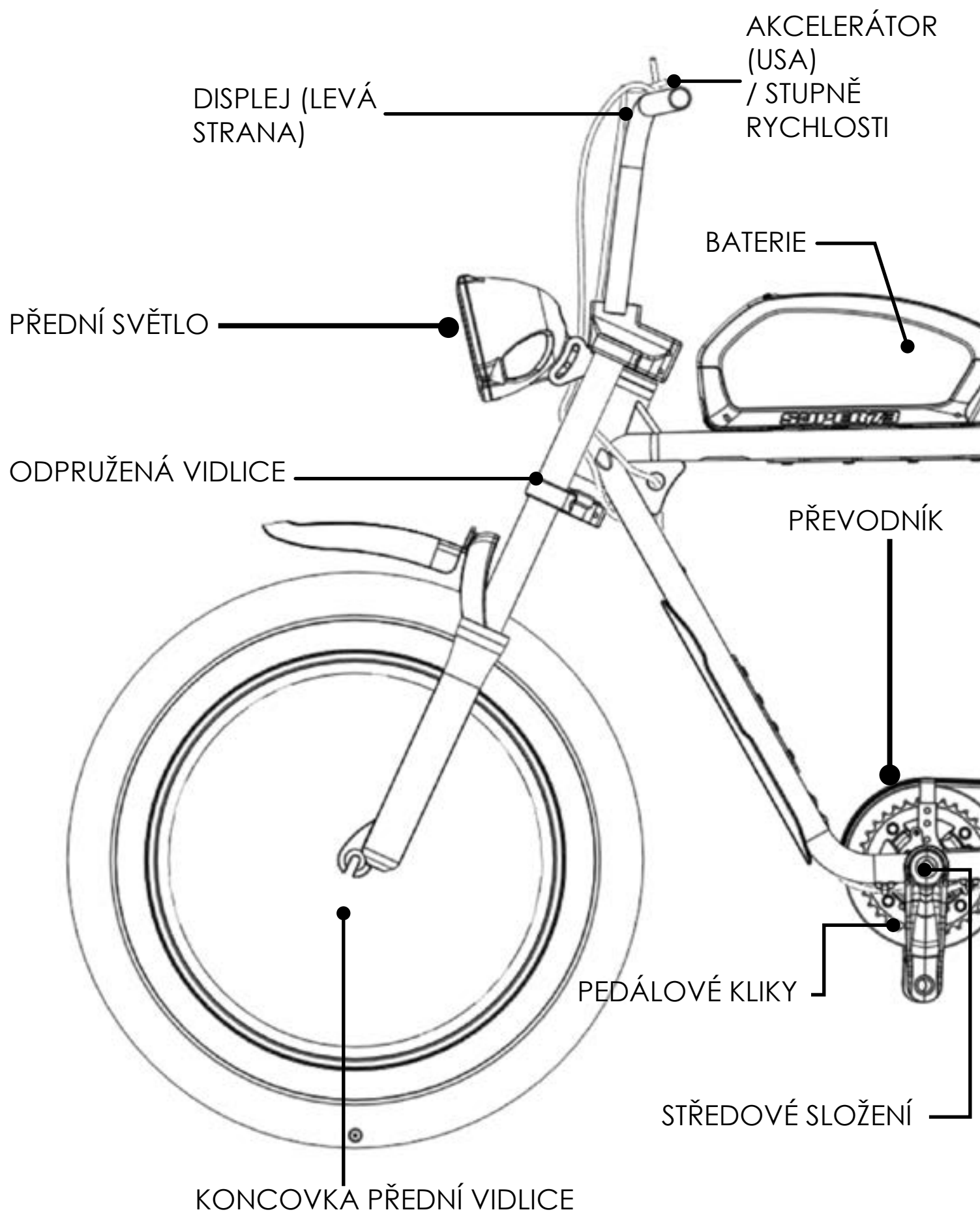

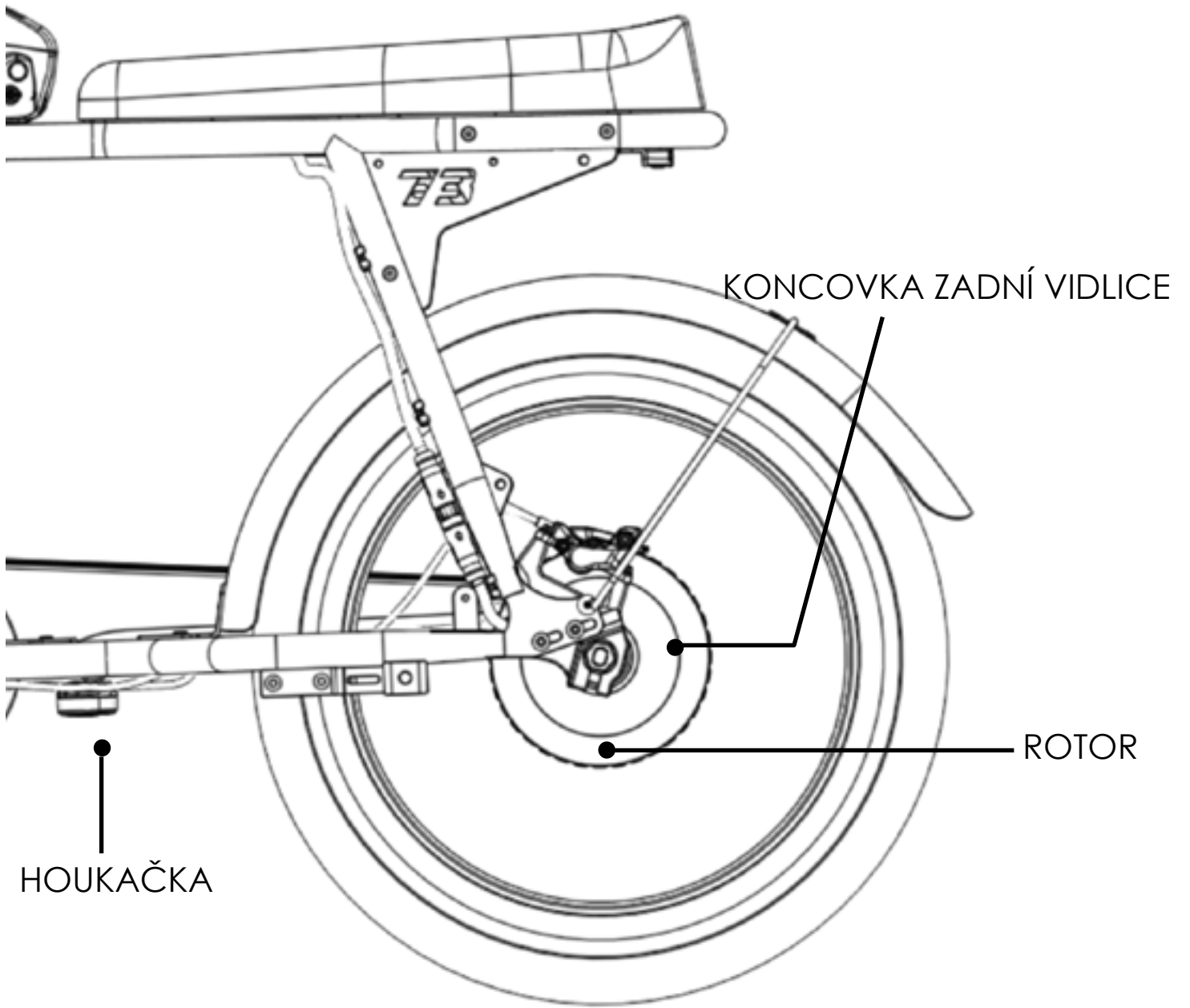

ZÁKONNÉ POŽADAVKY



Před jízdou si ověřte, jaké předpisy týkající se elektrokol platí ve vaší zemi. Rozdíly se mohou vyskytnout co se věkové hranice, rychlosti, výkonu motoru a silniční dostupnosti týče. Další informace naleznete na webu:
<https://peopleforbikes.org/our-work/e-bikes/policiesand-laws/>

Ve většině evropských zemí a v Austrálii se pravidla veřejného provozu platná pro jízdní kola vztahují i na elektrokola s rychlostí do 25 km/h. Mohou se však vyskytnout výrazné rozdíly (např. věková hranice cyklisty). Další informace naleznete na webu:
<http://bike-eu.com.s3-eu-central-1.amazonaws.com/app/uploads/2015/09/rules-regulation-on-electric-cycles-in-the-european-union-may-2017.pdf>

Nejnovější informace o sestavení a údržbě naleznete v sekci podpory na webu www.Super73.com nebo eu.super73.com.

ÚČEL POUŽITÍ

Pokud se elektrokolo Super73 používá jiným způsobem než je účel použití, nedodržují se bezpečnostní pokyny, kolo se přetěžuje nebo nejsou řádně odstraněny závady, společnost v takových případech nepřijímá žádnou odpovědnost ani neposkytuje záruku. Stejně tak nepřijímá žádnou odpovědnost ani neposkytuje záruku v případě chyb při sestavení, úmyslu, nehod či nedodržení specifikací péče a údržby. Jakékoliv úpravy nebo změny elektrosystému (tuning) ruší veškeré nároky vyplývající ze záruky.

- Elektrokolo Super73 je určeno pouze pro jízdu po zpevněných cestách. Nemělo by se s ním jezdit po schodech, skákat, jezdit na zadním kole atp.
- Elektrokola Super73 nemají schválenou účast na soutěžích.
- Komerční použití nespadá do účelu použití.
- Provozní parametry, údržba, zásady a servisní pokyny popsané v této příručce spadají do účelu použití.



Dodržujte povolenou celkovou hmotnost 147 kg.



POZOR!

Pokud cyklista elektrokolo Super73 používá nad rámec jeho účelu použití, může dojít k nehodě, vážnému zranění či smrti, a to i osob v jeho okolí.

POKYNY K VYBALENÍ



POZOR!

Před sestavením si celou příručku projděte, čímž zajistíte správnou funkčnost elektrokola Super73. Pokud tak neučiníte, může dojít k vážnému zranění osob nebo poškození kola.



VIDEO

Video sestavování krok za krokem naleznete v sekci podpory na webu www.super73.com.



- Neotevírejte krabici shora
- Elektrokolo Super73 doporučujeme vybalovat a sestavovat za asistence druhé osoby

1. Pomocí úchytů vyjměte 4 plastové klipy ve spodní části balení.
2. Kompletně sejměte horní víko z kola a spodní části balení.
3. Najděte nabíječku a sadu montážních nástrojů a odložte je stranou.
4. Otevřete kartonovou klopou na přední straně spodní části balení, položte vložku pláště, vytáhněte kolo z krabice a vyklopte stojan. Kolo je připravené k sestavení.
5. Před sestavováním elektrokola si **projděte celý návod na sestavení**.



Pokud se elektrokolo Super73 během přepravy vážně poškodilo, zašlete fotografie poškození e-mailem na customercare@Super73.com.

OBSAH BALENÍ

- 1 × lithium-iontová baterie
- 2 × klíč k baterii
- 2 × odrazka
- 1 × nabíječka baterií
- 1 × sada pedálů
- 1 × oboustranný otevřený klíč 15 mm a 13 mm
- 1 × imbus 5 mm

DALŠÍ DOPORUČENÉ NÁSTROJE:

- imbus 2,5 mm
- imbus 4 mm
- momentový klíč

UŽITEČNÉ INFORMACE:

- Šrouby pro uchycení řídítek jsou imbusové šrouby M6 × 12 mm
- Pravý pedál je označen písmenem „R“, levý pedál písmenem „L“.
- Imbusový klíč 5 mm lze také použít k nastavení brzd.
- Obě duše mají rozměr 20" × 4,5" a jsou opatřeny ventilkem Schrader.



POZOR!

Před jakoukoliv údržbou či úpravou elektrokola Super73 vypněte napájení a vyjměte baterii. Napájení je nutné vypnout a baterii vyjmout také v případě, že elektrokolo převážíte ve vozidle. Neúmyslná aktivace pomocného elektrického pohonu představuje riziko poškození nebo zranění.

NÁVOD NA SESTAVENÍ



POZOR!

Kolo nepoužívejte, pokud před každou jízdou neprovedete kompletní bezpečnostní kontrolu dle části Bezpečnostní kontrola před jízdou.



1. MONTÁŽ ŘÍDÍTEK

- A. Pomocí **imbusového klíče 5 mm** odstraňte šrouby objímky řídítek.
- B. Po otevření objímky umístěte řídítka do žlábků na představci.
- C. Pomocí **imbusového klíče 5 mm** volně utáhněte objímku řídítek a následně upravte jejich úhel do požadované polohy.
- D. Příčně utáhněte objímku řídítek a ujistěte se, že je pevně dotažena a že se řídítka nepohybují.



2. MONTÁŽ PEDÁLŮ

POZNÁMKA: Před montáží pedálů překontrolujte písmenné označení na straně závitu pedálu. Levý pedál je označen písmenem L, pravý pedál písmenem R. Na levém pedálu jsou navíc proužky pro snadnou identifikaci.

A. Před montáží pedálů doporučujeme použít malé množství maziva. Ujistěte se, že jste nasadili levý pedál na levou kliku a pravý pedál na pravou kliku.

B. Při šroubování musí být pedály rovně a závit pedálu v rovině se závitem na klice, aby nedošlo k jeho poškození. Upozornění: Pokud by byl pedál nasunutý šikmo, mohlo by dojít k poškození závitů a pedál by se mohl zaseknout.

C. Pomocí otevřeného klíče 15 mm utáhněte pravý pedál ve směru hodinových ručiček a levý pedál proti směru hodinových ručiček. K utažení pedálů použijte moment 30 Nm. Důležité: Pedál neutahujte příliš pevně. Mohlo by dojít k jeho nevratnému poškození.



Pedál je také možné utáhnout na špičce závitu pedálu pomocí **imbusového klíče 6 mm**. Doporučujeme přidat antikorozi pastu.

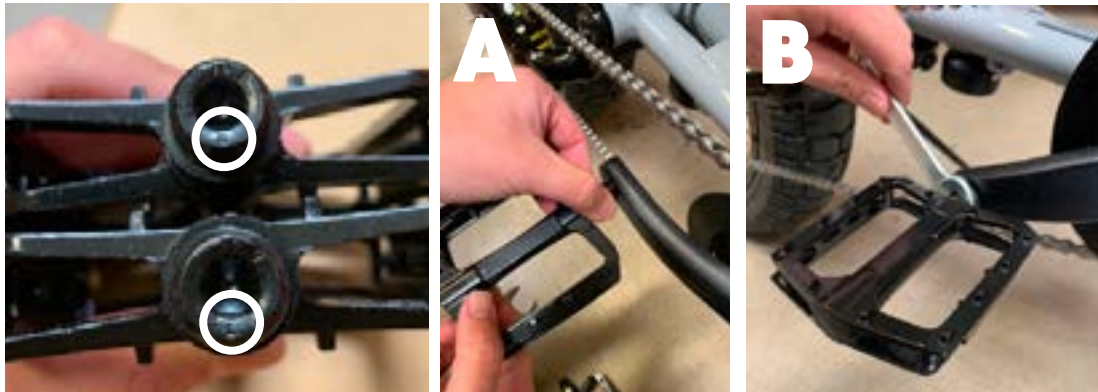

3. (ZADNÍ PŘEHAZOVAČKA A PŘEVOD)

Pokud máte model určený pro Evropu nebo přidané rychlosti, zkontrolujte pohledem na přehazovačku zezadu, zda je řetěz s přehazovačkou správně vyrovnaný. Obě kladky by se měly nacházet přímo pod sebou tak, aby řetěz vedl od napínací kladky ke spojovací kladce rovně a bez bočního náklonu. Porovnejte linii kladek s linií ozubených kol nad nimi.

3. HUŠTĚNÍ PLÁŠŤŮ

Pro přepravní účely se pláště dodávají částečně nahuštěné. Pláště je nutné nahuštit pumpičkou s koncovkou na ventilkou Schrader, a to na doporučenou hodnotu 27–30 psi (1,86–2,06 bar).

A. Abyste zajistili správně usazení pláště v ráfku, nahuštěte jej na maximální tlak 35 psi.

B. Po správném usazení jej vyfoukněte na doporučených 27–30 psi (1,86–2,06 bar). Hodnota psi se bude lišit v závislosti na hmotnosti cyklisty a typu terénu.



Duše zadního kola má rozměr 20" × 5", předního pak 20" × 4,5".



5. NABÍJENÍ BATERIE

Při prvním nabíjení doporučujeme baterii nabíjet 6–8 hodin. Díky tomu se zajistí optimální výkon lithium-iontových článků.

Baterii lze nabíjet jak namontovanou na kole, tak i zvlášť. K odemykání a zamykání baterie slouží dva klíče, které jsou součástí balení.



- A. Zapojte nabíječku do zásuvky 120 V (110–220 V v EU).
- B. Připojte kabel nabíječky k nabíjecímu konektoru baterie.
- C. Zapněte baterii stisknutím tlačítka napájení. Pokud svítí tlačítko napájení, je baterie zapnutá. Baterie se ve vypnutém stavu nenabíjí.
- D. Akcelerátor je během nabíjení deaktivován a na displeji se během procesu nabíjení zobrazí ikona nabíjení.

Po zahájení nabíjení se kontrolka nabíječky rozsvítí červeně. Jakmile je baterie nabitá, kontrolka se rozsvítí zeleně.

- A. Vypněte baterii.
- B. Odpojte kabel nabíječky od nabíjecího konektoru baterie.
- C. Nezapomeňte na nabíjecí konektor baterie po nabití vrátit ochrannou krytku, která ji chrání před nečistotami a vlhkostí.
- D. Odpojte nabíječku ze zásuvky.



Nabíječku používejte v dostatečně větraném a suchém prostředí, ve kterém nehrozí riziko požáru, a dodržujte tyto pokyny.

- Nenechávejte baterii připojenou k zapojené nabíječce déle než 48 hodin.
- Nenechávejte nabíječku zapojenou do zásuvky déle než 48 hodin.
- Baterii nabíjejte a kolo používejte alespoň jednou za 90 dní.
- Neskladujte kolo s prázdnou baterií déle než 24 hodin. Zabráníte tak hlubokému vybití a nenapravitelnému poškození.
- Nabíječku nepoužívejte, pokud nabíječka, hlavní kabel nebo kabel konektoru vykazují viditelné známky poškození.
- Pokud zůstane baterie po nabití připojena k nabíječce, kontrolka se bude střídavě zeleně rozsvěcet a zhasínat. Nejedná se o závadu. Tímto signalizuje, že se jednotlivé články baterie pomalu nabíjejí. Přesto se ujistěte, že baterie není připojena k nabíječce déle než 48 hodin.



Více informací o péči o baterii a dojezdu naleznete v části Údržba a součásti.

Dojezd

Výkon se liší v závislosti na kapacitě baterie. Pokud je například baterie nabitá na 20 %, nebude mít tolik výkonu jako plně nabitá baterie. Pokud jste elektrokolo Super73 obdrželi spolu s baterií, nejprve baterii plně nabijte. Baterie není z výroby plně nabitá v souladu s mezinárodní legislativou pro leteckou a námořní dopravu. Baterie je plně nabitá, pokud kontrolka na nabíječce svítí zeleně.



Více informací o dojezdu a výkonu naleznete v části Údržba a součásti.

ELEKTROKOLO JE TÍMTO PŘIPRAVENÉ!

 Už můžete téměř vyrazit. Elektrokolo Super73 by mělo vypadat jako na obrázku níže. **Před první jízdou** proveďte bezpečnostní kontrolu a ujistěte se, že je jízda na kole bezpečná.



ZAREGISTRUJTE SI SVÉ ELEKTROKOLO SUPER73

Všichni původní vlastníci si musí za účelem potvrzení záruky elektrokolo zaregistrovat na našich webových stránkách.

Pomocí fotoaparátu mobilního telefonu naskenujte následující QR kódy:

Případně do prohlížeče zadejte následující odkazy v závislosti na vaší poloze:

- USA: super73.com/pages/register
- EU: eu.super73.com/pages/register-product

Pokud se nemůžete zaregistrovat online, zavolejte nám nebo nám pošlete e-mail.

Následující informace si запиšte pro budoucí potřebu:

Místo nebo webová stránka nákupu: _____

Datum nákupu: _____

Název modelu: RX

Sériové číslo kola: _____

(Najdete jej na spodní straně středového složení mezi klikami pedálů.)

Sériové číslo baterie: _____

Číslo klíče od baterie: _____

USA



EVROPA



 Doporučujeme, abyste si s příručkou uschovali originál účtenky.

BEZPEČNOSTNÍ KONTROLA PŘED JÍZDOU



POZOR!

Před každou jízdou si projděte následující body a ujistěte se, že je jízda na kole bezpečná. Nikdy nepoužívejte kolo a aplikaci současně.



Před nasednutím na kolo se ujistěte, že jsou aktivovány brzdy. Pokud je zapnutý režim pomocného pohonu, elektrokolo se rozjede, jakmile šlápnete do pedálů. Pokud nejste na záběr pomocného pohonu připravení, může dojít k pádu, nebezpečné situaci či nehodě.

1. KOLA

- Zkontrolujte stav obou plášťů a ujistěte se, že je vzorek v dobrém stavu, plášť není propíchnutý, prasklý ani deformovaný.
- Udržujte správný tlak v pláštích. Doporučujeme tlak 27–30 psi (1,86–2,06 bar) v závislosti na váze cyklisty a typu terénu.
- Ujistěte se, že jsou kola rovná a správně vycentrovaná.
- Ujistěte se, že jsou kola správně usazena v koncovkách vidlic a že jsou matice kol utažené a zajištěné.
- Zkontrolujte správné seřízení kol a zda není přehazovačka ohnutá.

2. BATERIE

- Zkontrolujte, zda je baterie bezpečně vložena: zasuňte baterii do držáku tak, aby zapadla do zámku. Vyměňte klíč ze zámku a tahem zkontrolujte, zda baterie drží v uchycení.
- Zkontrolujte stav nabití baterie. Seznamte se s doporučenými postupy pro nabíjení a skladování baterie.

3. BRZDOVÝ SYSTÉM

- Stiskněte obě brzdové páky. Měli byste zřetelně cítit tlak, přičemž páky by se neměly dotýkat řídítek.

4. SVĚTLA

- Zkontrolujte, zda přední a zadní světla fungují správně. Světla ani odrazky ničím nezakrývejte.

5. LANKA A KABELY

- Dávejte pozor na uvolněná lanka a kabely.
- Ujistěte se, že zástrčky jsou správně propojeny.
- Při otáčení řídítek zleva doprava by nemělo docházet k namáhání lanek a kabelů u vidlice.
- Zkontrolujte, zda jsou lanka a kabely na rámu upevněné a nezasahují do pohyblivých částí, které by je mohly poškodit. Jedná se o veškeré kabely a brzdová lanka v blízkosti kola nebo jiných pohyblivých částí.

7. STOJAN

- Ujistěte se, že je stojan pevně zajištěn a nedrhne o zem či plášť.



Nesedejte na kolo s vyklopeným stojanem!

POUŽÍVÁNÍ KOLA



POZOR!

Nezasunuté a nezajištěné baterie se mohou během jízdy uvolnit a vypadnout. Může dojít k nehodě havárii a poškození baterie.



POZOR! Do nabíjecího konektoru nevkládejte neúmyslně klíč ani jiný kovový předmět.

Mohlo by dojít ke zkratu, baterie by nešla nabíjet a bylo by nutné ji vyměnit. Zároveň tímto zaniká záruka.

1. ZAPNUTÍ KOLA



- Zaklopte stojan, stisknutím brzdové páky aktivujte brzdy, a posadte se na kolo.
- Kolo zapnete stisknutím tlačítka napájení baterie.
- Jakmile se rozsvítí displej, akcelerátor či pedálový asistent je aktivní a můžete vyrazit.

2. ZMĚNA INFORMACÍ NA DISPLEJI



- Rychlým stisknutím tlačítka „O“ přepnete informace na displeji.
 - Rychlost (mph)
 - Dojezd (míle)
 - Pedálový asistent (0–4)
 - Najeto (míle)

3. SVĚTLA



- Model Super73 S2 je vybaven předním světlem a zadním brzdovým světlem.
- Přední světlo zapnete stisknutím a podržením tlačítka nahoru „^“ na displeji, dokud se světlo nerozsvítí. Stejným způsobem světla zhasnete.
- Zadní brzdové světlo se automaticky rozsvítí při zapnutí kola. Při aktivaci brzdových pák bude zadní světlo svítit výrazněji.
- Světla můžete aktivovat také prostřednictvím aplikace.

4. PEDÁLOVÝ ASISTENT



- Po zapnutí displeje a usednutí na elektrokolo můžete režim pedálového asistenta navolit následujícím způsobem:
- Krátkým stisknutím tlačítka nabídky „O“ se na displeji dostanete k nabídce „Assist“.
- Stisknutím tlačítka nahoru „^“ zvýšíte výkon pedálového asistenta. Chcete-li výkon snížit, stiskněte tlačítko dolů „v“.
- Úroveň výkonu pedálového asistenta se pohybuje v rozmezí 1–4, přičemž 0 znamená, že pedálový asistent je vypnutý. Čím vyšší výkon navolíte, tím více vám elektromotor bude pomáhat a tím méně budete muset šlapat.
- Stupeň 1 (ECO) – výkon 25 %
- Stupeň 2 (TOUR) – výkon 50 %
- Stupeň 3 (SPORT) – výkon 75 %
- Stupeň 4 (SUPER) – výkon 100 %
- Jakmile začnete šlapat, senzor pedálového asistenta aktivuje motor, který zajistí požadovanou úroveň výkonu.

5. BRZDĚNÍ



- Brzdové páky jsou vybaveny brzdovými čidly, která při stlačení libovolné páky přeruší napájení motoru. Model S2 využívá hydraulické brzdové systémy Tektro Dorado. Pravá páka aktivuje při stlačení zadní brzdy, levá přední brzdy.
- Brzdy elektrokola Super73 tedy fungují následovně:

Zadní brzda = pravá páka

Přední brzda = levá páka

6. NABÍDKA NASTAVENÍ



- Podržením tlačítka „O“ na displeji aktivujete nabídku nastavení.
- Parametry nastavení:
- Kontrast (kontrast displeje 0–100)
- Jednotky (výchozí nastavení mi/F)
- Pozice (změní orientaci displeje v závislosti na tom, zda je na levé, nebo pravé straně kola)
- Podsvícení (intenzita podsvícení displeje 0–100)
- Verze zobrazuje verzi softwaru systému.
- Symbol ve tvaru mince indikuje stav baterie displeje.

7. ZMĚNA JÍZDNÍCH REŽIMŮ

Elektrokolo Super73 umožňuje výběr režimu z několika tříd. Ve výchozím stavu je nastaveno na třídu 2 v USA a třídu 1 v Evropě. Cyklista je odpovědný za dodržování platných předpisů týkajících se elektrokol. Vždy se seznamte s platnými předpisy týkajícími se motorových vozidel. Další informace o předpisech týkajících se elektrokol naleznete v části Zákonné požadavky.



Chcete-li změnit jízdní režim, postupujte podle pokynů v mobilní aplikaci, která ovládá displej. V aplikaci lze přepínat mezi následujícími jízdními režimy:

USA / Severní Amerika

Třída 1 – pedálový asistent při maximální rychlosti 32 km/h (20 mph).

Třída 2 – akcelerační a pedálový asistent při maximální rychlosti 32 km/h (20 mph).

Třída 3 – pouze pedálový asistent při maximální rychlosti 45 km/h (28 mph).

„Unlimited“ (neomezený režim) – výkon až 2000 W, rychlost akcelerace nad 45 km/h (28 mph)** Tento režim je určen výhradně pro jízdu mimo veřejné silnice a na soukromém pozemku.

Evropa – 4 jízdní režimy

Režim 1 (výchozí): Jízdní kola s pomocným elektrickým pohonem (EPAC) (pedálový asistent) při maximální rychlosti 25 km/h a výkonu motoru 250 W (nastavení povolené ve všech evropských zemích).

Informace o režimech 2–4 naleznete online na:

<https://eu.super73.com/pages/off-road-experience-ore>. Režimy 2–4 slouží výhradně k jízdě na soukromém pozemku.

V každém jízdním režimu jsou k dispozici 4 úrovně pedálového asistenta (PAS). Celkem lze navolit 16 možností. Např. jízdní režim 1: PAS stupeň 3.

„Neomezený režim“ lze aktivovat pouze po zakoupení sady Off-Road Experience (ORE kit) v aplikaci Super73.

Po vypnutí a dalším zapnutí kola se jízdní režim opět nastaví na režim 1 EPAC 250 W, který omezí výkon (250 W), rychlost (25 km/h) a deaktivuje akcelerační (pokud je součástí).

Chcete-li jej znovu aktivovat, je nutné jej povolit v aplikaci.



Další informace o výběru režimu z několika tříd naleznete v části Aplikace.

8. VYPNUTÍ KOLA



- Po jízdě je důležité správně vypnout napájení.
- Kolo vypnete stisknutím tlačítka napájení na baterii. Po správném vypnutí by kontrolka na tlačítku napájení měla zhasnout. Kolo je vybaveno funkcí automatického vypnutí při nečinnosti delší než 5 minut.
- Baterii je možné nabíjet připojenou k elektrokolu i samostatně.

PRŮVODCE NASTAVENÍM ODPRUŽENÍ

Model S2 se dodává v základním nastavení. Podle pokynů níže můžete nastavit odpružení na požadovanou úroveň. Model S2 je vybaven obrácenou vidlicí s vinutými pružinami a pomocným tlakem vzduchu a možností nastavení uzamčení a tlumení odskoku.

Pokud některý z pokynů přesahuje vaše schopnosti, doporučujeme k provedení úprav vzít elektrokolo Super73 k certifikovanému odborníkovi na elektrokola nebo profesionálnímu cyklomechanikovi.

Úprava nastavení odpružení může změnit jízdní a brzdové vlastnosti elektrokola Super73. Nastavení odpružení neměňte, pokud jste se důkladně neseznámili s pokyny a doporučeními k systému odpružení. Vždy zkontrolujte, zda se po nastavení odpružení nezměnily jízdní a brzdové vlastnosti elektrokola Super73, a to důkladnou zkušební jízdou na místě, kde nehrozí případné nebezpečí.

Nastavení předního odpružení

Nastavení pomocného tlaku vzduchu

Nastavení pomocného tlaku vzduchu vyžaduje pumpu na vidlici a tlumiče.

Doporučený tlak vzduchu viz obrázek 1 „doporučený počáteční tlak vzduchu“ na str. 19.



- Sejměte uzávěr ventilu na horní části levé nohy a připojte k ventilu pumpu na vidlici a tlumiče.
- Zkontrolujte aktuální tlak vzduchu a upravte jej podle obrázku 1. Pumpou upravte tlak na požadovanou hodnotu.
- Pumpu vždy mezi jednotlivými úpravami odpojte, protože by mohl být ovlivněn aktivní tlak v odpružení. Po požadovaném nastavení tlaku nasadte zpět uzávěr ventilu.

Měření zanoření tlumičů (SAG)

Doporučená hodnota SAG u přední vidlice je 20 mm do zdvihu. Hodnota se měří pomocí kroužku na spodní části pravé nohy. Chcete-li zanoření změřit, umístěte kolo na takové rovné místo, abyste na něj mohli bezpečně nasednout celou svou vahou a udržovat jej vyrovnané. Doporučujeme někoho poprosit o pomoc s vyrovnáním elektrokola.



- Posuňte kroužek úplně dolů k horní části vzduchové komory. Poté se na kolo posadte, zabrzděte a zaujměte agresivní polohu ve stoje s nohama na pedálech.
- Sesedněte z kola a změřte vzdálenost mezi kroužkem a vzduchovou komorou. Pokud je naměřená hodnota větší nebo menší než 20 mm, upravte tlak vzduchu.

Nastavení uzamčení

Uzamčení se nastavuje kolečkem na horní části pravé nohy.



- Otočením voliče předpětí ve směru hodinových ručiček (+) snížíte kompresi odpružení.
- Otočením voliče proti směru hodinových ručiček (-) zvýšíte kompresi odpružení.

Nastavení odskoku

Odskok se nastavuje kolečkem na spodní straně pravé nohy.



- Otočením voliče odskoku ve směru hodinových ručiček zpomalíte odskok odpružení (vyšší tlumení).
- Otočením voliče odskoku proti směru hodinových ručiček zrychlíte odskok odpružení (nižší tlumení).

Obrázek 1

DOPORUČENÝ POČÁTEČNÍ TLAK VZDUCHU

LB	KG	PSI	BAR
125	57	70	4,8
145	66	78	5,4
165	75	86	5,9
185	84	94	6,5
205	93	102	7,03
225	102	110	7,6
245	111	118	8,1
265	120	126	8,7
285	129	134	9,2
305	138	142	9,8
325	148	150	10,3

Mezní hodnoty tlaku

Minimální: 70 PSI

Maximální: 150 PSI

APLIKACE SUPER73



Neprovádějte nastavení v aplikaci při jízdě. Naplno se věnujte jízdě. Vždy nejprve zastavte. Požívání aplikace při jízdě může vést ke kolizi a vážnému zranění.

Severní Amerika

Modely ZX jsou z výroby nastavené na jízdní režim třídy 2, při kterém je aktivní akcelerátor a pedálový asistent až do rychlosti 32 km/h (20 mph). Díky tomu lze na elektrokole ZX legálně jezdit po většině cyklostezek bez řidičského průkazu, pojištění nebo registrace.

- Třída 1: až 45 km/h (20 mph) (neaktivní akcelerátor, pouze pedálový asistent)
- Třída 2: až 35 km/h (20 mph) s aktivním akcelerátorem či pedálovým asistentem
- Třída 3: až 45 km/h (28 mph) (neaktivní akcelerátor, pouze pedálový asistent)
- Neomezený režim: až 45 km/h (28 mph) s aktivním akcelerátorem či pedálovým asistentem*

*Neomezený režim je určen pouze k jízdě na soukromém pozemku nebo v terénu

Evropa nebo modely bez akcelerátoru

Pokyny naleznete na našem webu nebo vám je sdělí prodejce. Odkaz: <https://eu.super73.com/pages/off-road-experience-ore>

Další informace o používání aplikace Super73 naleznete na stránce aplikace Super73 na našem webu.

OBECNÁ UPOZORNĚNÍ

Stejně jako každý sport, i cyklistika s sebou nese riziko zranění a cyklista je zodpovědný za případná rizika a zranění při jízdě. Jízdou na kole za toto riziko přebíráte odpovědnost. Musíte znát a dodržovat pravidla a bezpečnostní předpisy jízdy na kole. Správné používání a údržba kola snižuje riziko zranění. Ověřte si, jaké předpisy týkající se elektrokol platí ve vaší zemi. Ověřte si například minimální věk nutný k užívání elektrokola, protože se v různých regionech liší.

Cyklisté musí disponovat fyzickou kondicí, reakční dobou a duševní schopností k jízdě a zvládnutí provozu, stavu vozovky a nečekaných situací. Také je nutné respektovat platné zákony upravující používání elektrokol. Pokud máte jakékoliv postižení (např. zrakové, sluchové, tělesné, kognitivní nebo jazykové, záchvatové atd.), poraďte se před jízdou na jakémkoliv kole se svým lékařem.



UPOZORNĚNÍ: Nepouštějte se do činností, pokud nemáte potřebné znalosti a nástroje. Než začnete používat elektrokolo Super73, měli byste věnovat zvláštní pozornost obecným pravidlům provozu níže.

- Při jízdě dodržujte stejné silniční zákony jako ostatní vozidla, včetně přednosti chodců, zastavování na červenou a před dopravní značkou Stop.
- Další informace vám poskytnou na dopravním úřadě, policejním oddělení nebo na odboru motorových vozidel.
- Zatáčení či zastavování signalizujte správnými signály rukou.
- Soustředte se na cestu před vámi. Vyhněte se výmolům, štěrk, mokřím nebo zaolejovaným vozovkám, obrubníkům, železničním kolejím, zpomalovacím prahům a dalším překážkám.

- Přes koleje kolo veděte.
- Předvídejte nečekané situace, např. otevření dveří auta nebo couvání aut z příjezdových cest.
- Dávejte pozor na křižovatkách a při přípravě na předjíždění jiných vozidel nebo cyklistů.
- Seznamte se se všemi funkcemi kola. Procvičte si používání brzd a akceleraátoru na bezpečném místě bez provozu.
- Pokud na sobě máte volné kalhoty, zajistěte jejich spodní část pomocí sponek nebo gumiček, aby se nezachytily do řetězu.
- Noste vhodné oblečení na kolo. Nenoste boty s otevřenou špičkou.
- Nepřepravujte cestující ani náklad, pokud by byla narušená vaše schopnost ovládat kolo.
- Nikdy nepoužívejte kolo a aplikaci současně. Nejprve zastavte na bezpečném místě a až poté upravte jakákoliv nastavení nebo nastavte cíl v navigaci.
- Při jízdě nepoužívejte hudební zařízení, např. sluchátka. Schopnost slyšet je omezená, čímž se zhorší vaše povědomí o okolí.
- Dodržujte dostatečnou brzdnou vzdálenost od jiných objektů, dalších cyklistů a vozidel. Bezpečná brzdná dráha závisí mimo jiné na povětrnostních a světelných podmínkách.

DEŠTIVÉ POČASÍ

Při jízdě za mokra dbejte zvýšené opatrnosti. Elektrokolo Super73 není určeno k jízdě v kalužích, potocích či za silného deště. Kolo neponořujte do vody, mohlo by dojít k poškození elektrosystému. Při jízdě za mokra dbejte zvýšené opatrnosti. V mokřím prostředí mohou nohy nebo ruce uklouznout, což může vést k vážnému zranění v důsledku pádu. Brzdy používejte dříve, protože zpomalení bude trvat déle než při používání za suchých podmínek. Snižte rychlost jízdy. Používejte reflexní oblečení a schválená bezpečnostní světla. Nebezpečí na silnici je za mokra hůře vidět. Jezděte opatrně.

JÍZDA V NOCI

Jezděte opatrně! Při jízdě v noci se doporučují zvláštní opatření. Zkontrolujte, že je elektrokolo Super73 vybavené kompletní sadou správně umístěných a čistých odrazek. Používejte funkční sadu osvětlení, které sestává z bílého předního světla a červeného zadního světla. Používejte reflexní a světlé oblečení. Zpomalte a jezděte po známých komunikacích, kde je umístěno pouliční osvětlení. Seznamte se s platnými předpisy týkajícími se požadavků na osvětlení jízdních kol.

INFORMACE PRO RODIČE A ZÁKONNÉ ZÁSTUPCE

Rodiče či zákonní zástupci jsou zodpovědní za chování a bezpečnost svého dítěte. Seznamte se s platnými věkovými omezeními.

BEZPEČNOST

Následující bezpečnostní pokyny obsahují další informace o bezpečném provozu elektrokola Super73. Pečlivě si je prostudujte. Jejich nerespektování může vést k vážnému zranění nebo smrti.

JÍZDA

- Všichni, kdo elektrokolo používají, si musí před prvním použitím přečíst tuto příručku a ujistit se, že informacím v ní rozumí. Kromě této příručky mohou být k dispozici i další dokumenty k součástem elektrokola, které je třeba si před použitím přečíst.
- Při jízdě na elektrokole používejte vhodnou cyklistickou přilbu. Při jejím nasazování a péči o ní dodržujte všechny pokyny výrobce.

- Jízda bez přilby může v případě nehody mít za následek vážné zranění nebo smrt.
- Po montáži se ujistěte, že jsou všechny prvky na elektrokole dotažené a nastavené.
 - Seznamte se s platnými zákony a požadavky na provoz elektrokola v místě, kde jej používáte.
 - Ujistěte se, že rukojeti řídítek nejsou poškozené a jsou správně usazené. Uvolněné nebo poškozené rukojeti mohou vést ke ztrátě kontroly a pádu.
 - Jízdní kola a jejich části mají omezenou pevnost a integritu a neměla by se na nich provozovat extrémní jízda, jinak hrozí poškození součástí nebo vážné zranění.
 - Po jakékoliv nehodě se kolo považuje za nebezpečné pro další jízdu, dokud nebude provedena kontrola podle pokynů v příručce. Poradte se s profesionálním cyklomechanikem, který provede komplexní kontrolu.
 - Nesprávným nabíáním, skladováním či používáním baterie zaniká záruka. Také může dojít k nebezpečné situaci.
 - Při používání snímače pedálového asistenta a pohonu elektrokola je třeba dbát zvýšené opatrnosti. Ujistěte se, že chápete a jste připraveni na to, že se pomocný pohon zapne, jakmile začnete šlapat.
 - Před každou jízdou zkontrolujte funkci spínačů brzdového senzoru. Brzdový systém je vybaven blokátorem, který vypne napájení elektromotoru při každém použití brzd.
 - Před použitím je nutné pochopit fungování stupňů akcelérátoru a pedálového asistenta a věnovat dostatečnou pozornost jejich používání při rychlostech odpovídajících dané oblasti a úrovni zkušeností cyklisty. Dokud se s kolem dostatečně neseznámíte a nebudete si jisti, že zvládnete jeho výkon, používejte nejnižší stupeň pomocného pohonu.
 - Protože jsou elektrokola těžší a rychlejší než kola běžná, je nutné při jízdě dbát zvýšené pozornosti a opatrnosti.
 - Neodstraňujte přední, zadní ani pedálové odrazky.
 - Seznamte se s platnými zákony týkajícími se elektrokol.
 - Jakékoliv dodatečné změny na elektrokole Super73, které výslovně neschválí společností Super73, mohou vést ke ztrátě záruky a způsobit při jízdě nebezpečné situace.

NABÍJEČKA

- Nabíječku nepoužívejte k nabíjení jiných elektrických zařízení.
- Baterie elektrokola nenabíjejte jinou nabíječkou ani metodami nabíjení. Použití jiné nabíječky může způsobit požár, výbuch nebo poškození baterie.
- Nabíječku mohou používat děti starší 8 let a osoby s tělesným, smyslovým nebo mentálním postižením či osoby, které nemají potřebné zkušenosti a znalosti, pouze pokud jsou pod dohledem, jsou poučeny o bezpečném používání nabíječky a chápou související nebezpečí. Zamezte dětem, aby si s nabíječkou hrály. Čištění a údržbu by děti neměly provádět bez dozoru.
- Přestože je nabíječka odolná proti vodě, neponořujte ji do vody ani jiných tekutin.
- Nabíječku nepoužívejte, pokud jsou kontakty vlhké.
- Nedotýkejte se zástrčky, nabíjecího konektoru nebo kontaktů nabíječky mokřýma rukama. Může dojít k úrazu elektrickým proudem.
- Nedotýkejte se kontaktů nabíječky kovovými předměty. Do kontaktů se nesmí dostat žádné cizí těleso. Mohlo by dojít ke zkratu, který by mohl způsobit úraz elektrickým proudem, požár nebo poškození nabíječky.
- Zástrčku pravidelně čistěte od prachu. Vlhkost či jiný činitel by mohly snížit účinnost izolace a způsobit požár.
- Nabíječku nerozebírejte ani neupravujte. Může dojít k požáru nebo úrazu elektrickým proudem.

- Nepoužívejte rozbočovací zásuvky ani prodlužovací kabely. Použitím rozbočovací zásuvky nebo prodlužovacího kabelu může dojít k překročení jmenovitého proudu a následně k požáru.
- Nepoužívejte nabíječku se svázaným nebo stočeným kabelem a neskladujte ji s kabelem omotaným kolem nabíječky. Pokud je kabel poškozen, může dojít k požáru nebo úrazu elektrickým proudem.
- Napájecí zástrčku pevně zasuňte do zásuvky a nabíjecí zástrčku do konektoru. Pokud nejsou napájecí a nabíjecí zástrčka zcela zasunuty, může dojít k požáru v důsledku elektrického šoku nebo přehřátí.
- Nepoužívejte nabíječku v blízkosti hořlavých materiálů nebo plynů.
- Může dojít k požáru nebo výbuchu.
- Nabíječku během nabíjení nezakrývejte ani na ni nepokládejte žádné předměty. Může dojít k přehřátí vnitřních částí a požáru.
- Zamezte pádu nabíječky a nevystavujte ji silným nárazům. Může dojít k požáru nebo úrazu elektrickým proudem.
- Pokud je napájecí kabel poškozen, nabíječku nepoužívejte a předejte ji autorizovanému prodejci nebo nás kontaktujte.
- S napájecím kabelem zacházejte opatrně. Pokud nabíječkou připojenou uvnitř nabíjíte kolo umístěné venku, kabel se může skřípnout do dveří či oken a poškodit.
- Nepřejíždějte kolem přes napájecí kabel nebo zástrčku. Může dojít k jejich poškození.

BATERIE



Neotevírejte baterii. Hrozí zkrat. Otevřením baterie zaniká záruka. Chraňte baterii před mechanickým poškozením, teplem (při dlouhodobém vystavení slunečnímu záření), ohněm a ponořením do vody. Hrozí nebezpečí výbuchu. V případě poškození či nesprávného použití baterie mohou unikat nebezpečné výpary. Baterii uchovávejte mimo dosah dětí.



Před nabíjením baterie se seznamte s pokyny k nabíjení. Baterii nabíjejte pouze originální nabíječkou nebo nabíječkou schválenou výrobcem. Po dokončení nabíjení vyjměte baterii z nabíječky a odpojte nabíječku od napájení.

Baterie je nejdůležitější součástí elektrokola Super73. Dodržováním několika jednoduchých pravidel můžete optimalizovat její životnost:



POZOR! Nenechávejte baterii venku. Nevystavujte baterii dlouhodobě vysokým teplotám nebo přímému slunečnímu záření, např. na autě nebo přidělanou na kole na přímém slunci. Může dojít k přehřátí a nezvratnému poškození.

- Neskladujte vybitou baterii. Mohlo by dojít k hlubokému vybití, které může zkrátit její životnost.
- Dobrým zvykem je kolo dobíjet po každé jízdě, takže bude vždy připravené na příště.
- Ačkoliv je baterie stavěná na skladovací teploty $-10\text{ °C} - 40\text{ °C}$ ($23\text{ °F} - 104\text{ °F}$), její životnost prodloužíte tím, že ji budete skladovat při pokojové teplotě $18\text{ °C} - 23\text{ °C}$ ($65\text{ °F} - 75\text{ °F}$).
- Dodržujte podmínky provozní teploty, která je v rozmezí $4\text{ °C} - 30\text{ °C}$ ($40\text{ °F} - 85\text{ °F}$).
- Dbejte na to, aby byly kontakty vždy čisté, a nevkládejte do nich kovové předměty.



POZOR! Baterii nenabíjejte v hořlavém prostředí. Z bezpečnostních důvodů se nabíječka i baterie musí nacházet na suchém a nehořlavém povrchu.



Nenabíjejte ani nepoužívejte vadnou baterii. Baterii neposílejte poštou! Baterie se řadí do kategorie nebezpečného zboží, a k jejímu zaslání poštou je nutný certifikát. Zaslání bez certifikátu je trestné.



Pokud zjistíte, že je elektrosystém poškozený, okamžitě z elektrokola vyjměte baterii a nechte jej zkontrolovat u nejbližšího odborníka nebo kontaktujte přímo společnost Super73. Manipulace bez odborných znalostí může vést k poškození nebo vážnému zranění.

Informace o dojezdu naleznete v části Údržba a součásti.

BLUETOOTH

- Bluetooth nepoužívejte na místech, jako jsou nemocnice či jiná zdravotnická zařízení, kde je zakázáno používat elektronická nebo bezdrátová zařízení. Rádiové vlny mohou rušit lékařské přístroje a způsobit mimořádnou událost.
- Při používání Bluetooth udržujte obrazovku v bezpečné vzdálenosti od používaných kardiostimulátorů. Rádiové vlny mohou činnost kardiostimulátoru rušit.
- Bluetooth nepoužívejte v blízkosti automaticky ovládaných zařízení, jako jsou automatické dveře, požární hlásiče atd. Rádiové vlny mohou zařízení rušit a způsobit mimořádnou událost v důsledku poruchy nebo nesprávného fungování.

RECYKLACE A KONEC ŽIVOTNOSTI

Veškerou elektroniku, jako je motor, baterie, nabíječka, displej či snímač točivého momentu, je nutné zodpovědně zlikvidovat a recyklovat. Totéž platí o obalových materiálech.

- Nevyhazujte kolo ani jeho součásti společně s domovním odpadem.

EVROPA



Podle směrnice 2012/19/EU a směrnice 2006/66/ES musí být elektrická zařízení/nástroje, které již nelze používat, a vadné nebo použité baterie/akumulátory zlikvidovány a recyklovány odděleně a způsobem šetrným k životnímu prostředí. Baterie, které již nelze použít, předejte autorizovanému prodejci jízdních kol.

Chcete-li zjistit, kde recyklovat baterie nebo elektroniku, navštivte stránku <https://eu.super73.com/pages/recycling>

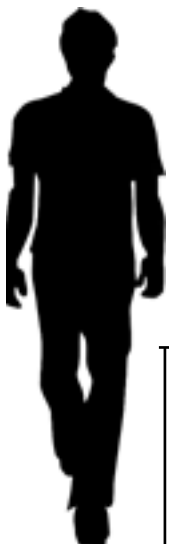

Nohy cyklisty by měly být dlouhé alespoň 76–79 cm.

PLÁN ÚDRŽBY



POZOR!

Intenzivní používání elektrokola Super73 může způsobit poškození rámu a vidlice. Rám i vidlici je důležité kontrolovat, zda nevykazují známky prasklin. Porušený rám či vidlice může způsobit nehodu a zranění. Viz část Účel použití.

Životnost elektrokola můžete prodloužit dodržováním vzorového plánu údržby a účelu použití:

1. PŘED A PO KAŽDÉ JÍZDĚ

- Zkontrolujte seřízení kol.
- Zkontrolujte stav nabití baterie.
- Zkontrolujte správnou funkci brzd.
- Zkontrolujte zda nejsou propíchnuté pláště.
- Kolo pečlivě skladujte na čistém a suchém místě.
- Zkontrolujte, zda je stojan pevně zajištěn.
- Zkontrolujte, zda nejsou uvolněná lanka nebo kabely v důsledku otáčení předního kola.

2. JEDNOU ZA MĚSÍC

- Zkontrolujte, zda se řídítka a sloupek vidlice správně pohybují.
- Zkontrolujte lanka, pláště a rukojeti.
- Zkontrolujte, zda nejsou brzdové kotouče a brzdové destičky opotřebované. V případě potřeby je vyměňte.
- Zkontrolujte napnutí paprsků a ujistěte se, že jsou kola rovná a správně vycentrovaná.
- Namažte řetěz a zkontrolujte jeho napnutí. Měl by být napnutý tak, abyste s ním mohli pohnout nahoru a dolů pouze o jeden centimetr. Pokud je prověšený nebo příliš volný, je nutné jej napnout.
- Zkontrolujte, zda nejsou součásti odpružení opotřebované. V případě potřeby odpružení seřďte.

3. JEDNOU ZA ŠEST MĚSÍCŮ (v závislosti na frekvenci a stylu používání)

- Zkontrolujte, zda rám a vidlice nevykazují známky prasklin.
- Zkontrolujte středové složení a osu, utáhněte šrouby na každé klice.
- Zkontrolujte a namažte náboje kol, hlavové složení a všechny díly, které jsou vystaveny tření.
- Namažte součásti odpružení a vše potřebné utáhněte.



Pokud některý z doporučených pokynů údržby přesahuje vaše schopnosti, doporučujeme z důvodu bezpečnosti elektrokolo vzít k odborníkovi na elektrokola nebo profesionálnímu cyklomechanikovi ke kontrole.

ÚDRŽBA A SOUČÁSTI



POZOR!

Před jakoukoliv údržbou či úpravou elektrosystému kola Super73 vypněte napájení a vyjměte baterii. Neúmyslná aktivace elektrokola představuje riziko poškození nebo zranění.

PLÁŠTĚ/KOLA

Model S2 má pryžové pláště s duší a páskou do ráfku o rozměrech 20" × 5" (zadní) a 20" × 4,5" (přední). Duše zadního i předního kola má velikost 20" × 5". Pláště zaručují vysokou odolnost a bezpečnost při pravidelných cyklistických aktivitách. Před každým použitím je však nutné zkontrolovat jejich správné nahuštění a stav.

Díky správnému nahuštění, dobré údržbě a případné rychlé výměně zůstanou provozní vlastnosti elektrokola zachovány a předejde se nebezpečným situacím.

Pláště je nutné nahustit pumpičkou s koncovkou na ventilkou Schrader, a to na doporučený tlak 27–30 psi (1,86–2,06 bar). Zkontrolujte, zda nejsou pláště a ráfky poškozené, prasklé nebo zdeformované. Minimální utahovací moment matic kol je 20 Nm.



Tlak v pláštích je nutné po celou dobu udržovat na správné hodnotě. Pláště nesmí být podhuštěné ani přehuštěné. Nízký tlak může vést ke ztrátě kontroly, zatím přehuštěné pláště mohou prasknout. Nedodržení správného tlaku vzduchu uvedeného v příručce může vést k poškození pláště či kola.

Pláště hustěte regulovaným zdrojem vzduchu s manometrem. Huštění neregulovaným zdrojem vzduchu by mohlo vést k přehuštění a způsobit výbuch pláště. Pokud zjistíte, že je plášť opotřebovaný či je v něm díra, je nutné před dalším použitím kola pláště či duše vyměnit. Mohlo by dojít ke zranění cyklisty nebo poškození kola.



Kromě správného nahuštění snižuje opotřebení plášťů také správné seřízení geometrie kol. Pokud zjistíte, že plášť je nerovnoměrně opotřebovaný, nechte si geometrii kol zkontrolovat profesionálním mechanikem.

NAPNUTÍ ŘETĚZU

Model S2 je vybaven napínákem řetězu. Doporučujeme kontrolovat opotřebení napínáku řetězu a pravidelně řetěz mazat. Řetěz by měl být napnutý tak, abyste s ním mohli pohnout nahoru a dolů pouze o jeden centimetr. Pokud je prověšený nebo příliš volný, je nutné jej napnout.

Řetěz namažete tak, že aplikujete kapku maziva na horní část všech článků řetězu, zatímco budete pomalu couvat, čímž se mazivo dostane dovnitř. Přebytké mazivo setřete. Na řetěz by se mohly nabalit nečistoty. Dávejte pozor, aby se mazivo nedostalo do brzdových třmenů nebo destiček.

PŘILBY/ODRAZKY

Při jízdě na kole byste měli vždy mít nasazenou padnoucí přilbu schválenou podle norem ANSI nebo SNELL (nebo CE v případě Evropy), případně doporučenou podle platných zákonů. Při jízdě na kole používejte správně nasazenou přilbu, která zakrývá čelo. V hodně státech se vyžadují specifické bezpečnostní prvky. Máte povinnost seznámit se s platnými zákony a dodržovat je: Zároveň musíte používat řádnou cyklistickou výbavu dle platných zákonů.

Odrázky představují důležité bezpečnostní prvky, které jsou nedílnou součástí elektrokola. Federální předpisy vyžadují, aby byly přední, zadní, paprskové a pedálové odrázky součástí výbavy kol. Tyto odrázky zachycují a odráží pouliční osvětlení a světla automobilů, takže jste jako pohybující se cyklista vidět. Pravidelně kontrolujte, zda jsou odrázky včetně držáků čisté, rovné, neporušené a upevněné.

BRZDY



Brzdy jsou nedílnou součástí elektrokola a je nutné je řádně udržovat, seřizovat a měnit. Pokud některý z pokynů přesahuje vaše schopnosti, doporučujeme vzít elektrokolo k odborníkovi na elektrokola nebo profesionálnímu cyklomechanikovi.



Hydraulické brzdové systémy vyžadují údržbu nejen destiček a rotorů, ale také hydraulického brzdového lanka. Zkontrolujte, zda se rotor a destičky vzájemně dotýkají.

Elektrokola Super73 jsou k dosažení optimálního brzdného účinku vybavena hydraulickými kotoučovými brzdami Tektro a Magura. Nastavení viz video na našem webu: www.super73.com/pages/owners, případně navštivte webové stránky společnosti Tektro či Magura.

Brzdy elektrokola Super73 fungují následovně: zadní brzda = pravá páka, přední brzda = levá páka

Brzdy modelu S2

(USA): Tektro HD- E350, <https://www.tektro.com/products.php?p=242>

(EU): Magura MT4e, dvoupístový třmen, rotor 180 mm × 2.0 mm

Zadní: Magura MT4e, rotor 180 mm × 2,0 mm

<https://www.magura.com/en/components/bike/s-pedelec-brakes/productdetailpage/?p=16505>

Brzdové destičky

(US) Tektro, A10.11,

<https://www.tektro.com/products.php?p=226> (EU) Magura, MT-4e, E-bike Cyclotech Prodisc

U hydraulické kotoučové brzdy se opotřebení destiček kompenzuje automaticky. Jednoduše zkontrolujte souosost destiček s kotoučem a zda je kolo zcela zatlačeno. Dobré seřízení snižuje hluk a zajišťuje běžné opotřebení destiček.



Aby byla zajištěna maximální životnost brzdových součástí, zabraňte znečištění destiček a kotouče mastnými látkami.

Pravidelně kontrolujte stav lanek a chrániček a opotřebení destiček. Některé kotouče jsou kompatibilní pouze s polymerovými destičkami. S kotouči označenými „Resin“ nepoužívejte destičky kovové.

Za účelem lepší ergonomie a bezpečnosti doporučujeme nastavit brzdové páky do takové polohy, aby byly přirozeným prodloužením rukou cyklisty. V případě jakýchkoliv dotazů či připomínek se obraťte na společnost Super73.

ZAJETÍ NOVÝCH BRZDOVÝCH DESTIČEK A ROTORU (BED-IN)

Při každé výměně brzdových destiček či rotorů je důležité je k dosažení optimální funkčnosti správně zajet. Jejich správné zajetí zajistíte tím, že kolo rozjedete na 25 km/h a poté aktivujete brzdy, aby se kolo téměř zastavilo. Celý postup 8–10krát opakujte. Destičky se poté budou opotřebovávat rovnoměrně a také se z nich odstraní tzv. glazura a případné nečistoty z montáže.

VÝMĚNA DESTIČEK

Kontrolu opotřebení destiček provedete tak, že se na ně podíváte skrz mezery mezi paprsky kola. Vnější destička bude přitlačena ke kovovému rotoru. Obecně by destička měla mít 0,6 mm. Pokud má méně, měly by se destičky zkontrolovat nebo vyměnit. Pokud jsou destičky opotřebované, ujistěte se, že jsou obě vůle mezi rotorem a destičkou stejné a vyvážené. Pokud se nastaví pouze jedna strana, dojde k selhání brzd.

1. Destičky a držáky destiček jsou upevněny na třmenu přídržným šroubem 3 mm. Destičky a držáky vyjmete odšroubováním přídržného šroubu a jemným vytlačáním destičky a držáku. Vyjmout jdou snadněji s použitím imbusového klíče.

2. Jakmile se destičky uvolní ze třmenu, lze je snadno vyjmout i z držáku.



Při manipulaci s novými brzdovými destičkami se důrazně doporučuje používat gumové rukavice, protože přímý kontakt může během montáže znečistit destičky nebo rotor. Znečištěné brzdové destičky a rotory mohou negativně ovlivnit brzdný účinek.

ZÁRUKA NA BRZDY

V případě jakýchkoliv výrobních problémů nebo dotazů týkajících se brzd Tektro se můžete obrátit na místní zastoupení společnosti Tektro: <http://www.tektro.com/service-a.php?t=2>.

Informace o záruce na brzdy Magura jsou k dispozici na adrese: <https://www.magura.com/en/components/techcenter/>

DOJEZD

Maximální dojezd při plném nabití závisí na mnoha faktorech, např. stáří baterie, typ a sklon terénu, hmotnost jezdce, rychlost, venkovní teplota, styl jízdy, intenzita šlapání nebo tlak v plášťích.

Dojezd v chladném počasí:

- V případě extrémních mrazů se dojezd elektrokola zkracuje. Jedná se o běžný fyzikální proces a v žádném případě nejde o poškození nebo závadu baterie. Jakmile teplota stoupne, energie baterie se opět zvýší.
- Během chladných dnů doporučujeme skladovat a nabíjet baterii při pokojové teplotě. Spotřeba energie baterii zahřívá a dobrá výdrž baterie je výhodou, i když je venku zima.
- V zimě plánujte kratší výlety nebo používejte nižší úroveň pedálového asistenta.

Podmínky, které ovlivňují dojezd:

- **Teplota:** Extrémní zima a teplo mohou ovlivnit kapacitu baterie.
- **Celkový počet nabíjecích cyklů:** Celková kapacita se u používaných baterií může snižovat. Nová baterie vydrží celkem 1 000 plných cyklů.
- **Vítr:** Jízda v silném protivětru může snížit dojezd.

- **Stav komunikace:** Příliš nerovný nebo kopcovitý terén vyžaduje vyšší výkon.
- **Zatížení:** Přeprava dalšího nákladu na kole nebo v batohu spotřebuje více energie.
- **Hmotnost cyklisty:** Dodržujte maximální hmotnost 147 kg.
- **Opakované zrychlení** z místa.
- **Špatná údržba:** Podhuštěné pláště, špatně seřízené brzdy, suchý nebo špinavý řetěz mohou snížit dojezd.

Tipy ke zvýšení dojezdu:

- Baterii nabíjejte při teplotách mezi 18,3 °C a 23,9 °C (65 °F – 75 °F).
- Lithium-iontové baterie nemají paměťový efekt, k dosažení nejlepšího výkonu je tedy není nutné úplně vybit. Nabití částečně vybité baterie nebude mít žádný negativní účinek.
- Udržujte správný tlak v pláštích a pravidelně promazávejte řetěz.
- Provozní teploty mezi 4 °C a 30 °C (40 °F – 85 °F) výrazně zvýší dojezd.

PŘEHAZOVAČKA (EU)

Evropský model RX je vybaven 10 rychlostní zadní přehazovačkou. Doporučujeme kontrolovat opotřebení přehazovačky a pravidelně řetěz mazat. Kazetu a řetěz čistěte pouze biologicky odbouratelnými čisticími prostředky. Součásti důkladně opláchněte vodou a nechte oschnout, poté namažte řetěz mazivem dle pokynů výrobce. Pravidelným mazáním prodloužíte životnost řetězu. Při nasazování nového řetězu je nutné vyměnit kazetu a převodníky. Další informace naleznete na webových stránkách výrobce:

- <https://www.sram.com/globalassets/document-hierarchy/user-manuals/sram-mtb/drivetrain/95-7618-001-100-rev-c-2x-3x-mtb-derailleurs-user-manual-eeu.pdf>
- <https://si.shimano.com/api/publish/storage/pdf/en/dm/GN0001/DM-GN0001-24-ENG.pdf>

SVĚTLA

Světla jsou na modelu RX zapojena do hlavního rozvodu elektrokola. Vyměnit je lze odpojením kabelů zadního a předního světla. Ve světlech nejsou baterie. Před jízdou se ujistěte, že jsou přední a zadní světla čistá. Pokud jsou zaprášená nebo špinavá, očistěte je vlhkým hadříkem, čímž zajistíte optimální viditelnost a bezpečnou jízdu.

SEDLO

Sedlo je k rámu připevněné šrouby, takže není možné nastavit jeho výšku. Minimální utahovací moment sedadla na rámu je 6,78 Nm. Na údržbu použijte hadřík a vodu s jemným mýdlem. Nenechávejte sedlo příliš dlouho vystavené slunečnímu záření, které může látku poškodit. Nepoužívejte oblečení, které může sedlo propíchnout nebo roztrhnout.

ODPRUŽENÍ

Součásti odpružení vyžadují pravidelnou údržbu, čištění a mazání, aby byl jejich pohyb plynulý a aby byly v dobrém stavu. Doporučuje se pravidelně kontrolovat každou součást odpružení, zda nejeví známky opotřebení.

 Zanedbání údržby, kontroly a správného nastavení systému odpružení může způsobit špatnou funkčnost odpružení, což může vyústit ve ztrátu kontroly a pád.

ČIŠTĚNÍ ELEKTROKOLA

Špína, sůl a další prvky mohou elektrokolo poškodit. Pravidelně jej čistěte a zároveň chráňte před korozí. K čištění používejte čistou vodu. K rozpuštění mastnoty a jiných zbytků pak v kombinaci s jemným mýdlem. Vodu na elektrokolo, zejména na elektroniku, nestříkejte přímo. K očištění všech nečistot používejte lehce navlhčený hadřík. Po oschnutí kola ošetřete povrchy ošetřujícím přípravkem. Nakonec všechny části otřete čistým měkkým hadříkem.

 Nečistěte elektrokolo silným proudem vody nebo párou z krátké vzdálenosti. Voda může proniknout přes těsnění a dostat se do ložisek nebo elektroniky. Také dochází k ředění maziva a zvýšenému tření. Z dlouhodobého hlediska pak dochází k degradaci ložiskových ploch.

 Jako všechny mechanické díly i elektrokolo podléhá opotřebení. Opotřebení a odírání se na materiálech a součástech projevuje různě. Pokud se jakákoliv součást používá po překročení doby životnosti, může selhat a způsobit nebezpečnou situaci. Praskliny, pruhy nebo změny barev na vysoce namáhaných součástech znamenají maximální opotřebení. Součást je tedy nutné okamžitě vyměnit. Při výměně opotřebovaných součástí důležitých z hlediska bezpečnosti je důležité používat originální a správně specifikované díly.

SKLADOVÁNÍ

Kolo uchovávejte na místě, které je:

- ploché a stabilní,
- dobře větrané a suché,
- chráněné před živly a přímým slunečním zářením.

 Nevystavujte baterii dlouhodobě vysokým teplotám nebo přímému slunečnímu záření, např. na autě nebo přidělanou na kole na přímém slunci. Může dojít k přehřátí a nezvratnému poškození.

DLOUHODOBÉ SKLADOVÁNÍ

Pokud hodláte kolo uskladnit na delší dobu (1 měsíc nebo déle), vyjměte baterii a uložte ji v souladu s následujícím:

- Ujistěte se, že zbývající kapacita baterie je vyšší než 50 % a poté ji uložte na chladném (10–20 °C) a suchém místě uvnitř.
- Zbývající kapacitu baterie kontrolujte jednou měsíčně, protože se baterie během skladování pomalu vybíjí. Pokud kapacita klesne pod 50 %, nabijte ji nad tuto hodnotu.
- Po delší době skladování nezapomeňte baterii před použitím nabít.

ZÁRUKA USA / SEVERNÍ AMERIKA

V souladu s podmínkami a omezeními uvedenými v tomto dokumentu společnost Super73, Inc. zaručuje prvnímu koncovému majiteli, že se při běžném používání a servisu na rámu, vidlicích, elektronice ani baterii kola nevyskytnou po dobu jednoho (1) roku od data dodání vady materiálu či zpracování (dále jen "omezená záruka"). Omezená záruka se vztahuje na výše uvedené vady, které na kole byly již v době dodání a zahrnuje baterii, motor, řídicí jednotku, displej a čidla. Stejně jako u jiných dobíjecích baterií dochází i u baterie elektrokola Super73 časem k poklesu kapacity, a to z důvodu nabíjecích a vybíjecích cyklů. Záruka baterie se nevztahuje na poškození způsobené přepětím, použitím nesprávné nabíječky, poškození vodou, nesprávnou údržbou nebo jiným nesprávným používáním či běžným opotřebením. Tato záruka platí pouze pro prvního kupujícího. Jakýkoliv jiný prostředek nápravy, jako je náhrada škody jakéhokoliv druhu nebo ztráta v důsledku nemožnosti použití, je vyloučený. Záruční dobu nelze prodloužit poskytnutím dodatečné záruky.

Pokud během uvedené záruční doby první koncový majitel uplatní u společnosti Super73, autorizovaného prodejce nebo v maloobchodním místě, kde kolo zakoupil, reklamaci, společnost Super73 ji posoudí. Kupující musí kolo zaslat na adresu, kterou určí společnost Super73. Pokud společnost Super73 rozhodne, že se na vadný díl vztahuje omezená záruka, pak takový díl podle vlastního uvážení vymění nebo opraví, a to bez dalších výdajů kupujícího, a také uhradí náklady na dopravu, které kupujícímu vzniknou. Pokud se na vadný díl omezená záruka nevztahuje, společnost Super73 takový díl opraví nebo vymění na náklady kupujícího, který také ponese náklady na dopravu.

- (a) První majitel musí předložit doklad, že kolo zakoupil u společnosti Super73 nebo některého z jejích autorizovaných prodejců či distributorů.
- (b) Reklamaci v rámci záruky může uplatnit pouze první majitel kola (záruka je v případě dalšího prodeje nepřenosná).
- (c) Kolo musí být používáno v souladu s účelem použití. Elektrokolo Super73 je určeno k jízdě po zpevněných cestách.
- (d) Elektronika, a to včetně konektorů a kabelů, se nesmí opravovat ani upravovat.

Informace o naší záruce, reklamaci poškození při přepravě, zásadách vrácení a podmínkách zrušení objednávky naleznete na stránkách super73.com (pro Severní Ameriku).

ZÁRUKA EVROPA

Společnost Super73 B.V. zaručuje prvnímu majiteli každého elektrokola Super73, které zakoupí přímo od společnosti Super73 B.V. nebo u autorizovaného prodejce, že výrobek je kompletní a na jeho funkčních součástech se neobjeví vady po dobu a za podmínek uvedených níže.

Záruka:

1. Záruka na baterii je dvacet čtyři (24) měsíců, nebo 500 cyklů (podle toho, co nastane dříve) od data pořízení prvním majitelem. Stejně jako u jiných dobíjecích baterií dochází i u baterie elektrokola Super73 časem k poklesu kapacity, a to z důvodu nabíjecích a vybíjecích cyklů. Společnost Super73 zaručuje, že si baterie udrží 70% nebo vyšší kapacitu po dobu nejméně 500 nabíjecích cyklů nebo dvou let (podle toho, co nastane dříve). Záruka baterie se nevztahuje na poškození způsobené přepětím, použitím nesprávné nabíječky, poškození vodou, nesprávnou údržbou nebo jiným nesprávným používáním či běžným opotřebením.

2. Na všechny ostatní díly, s výjimkou opotřebení plášťů, duší, ráfků, paprsků, brzdových destiček, lanek, řetězu, kol, rukojetí a sedla, se vztahuje záruka dvacet čtyři (24) měsíců od data dodání prvním majiteli. Tato záruka se nevztahuje na poškození způsobené přepětím, poškozením vodou, nesprávnou údržbou nebo jiným nesprávným používáním či běžným opotřebením.

Záruční podmínky:

1. Záruka je poskytována pouze prvním majiteli a je nepřenosná. Je možné ji uplatnit pouze po předložení platného dokladu o koupi, kterým může být originální nákupní doklad nebo účtenka s uvedením data nákupu, sériového čísla, označení modelu a případně jména prodejce. Společnost Super73 si vyhrazuje právo uplatnění záruky odmítnout, pokud není průvodní dokumentace součástí elektrokola Super73 přesná nebo úplná.
2. Záruka nabývá účinnosti dnem nákupu a vyprší na konci příslušné záruční doby.
3. V případě nedodržení pokynů péče uvedených v příručce (poskytnuté při prodeji nebo k dispozici na webových stránkách společnosti Super73), a to včetně jejích změn, záruka zaniká.
4. Záruka se nevztahuje na pronájem nebo komerční použití výrobku.
5. Záruka se vztahuje výhradně na systémy a součásti poskytované společností Super73.
6. Použití náhradních dílů z neznámých zdrojů, například náhradních dílů od třetích stran, je přísně zakázáno.
7. Při záruční prohlídce bude pracovník oddělení péče o zákazníky vyžadovat relevantní fotografie či video záznam.
8. Pokud jste zakoupili kolo, které jste si následně nechali poslat do jiné země nebo na odlehlá ostrovní území (např. DOM-TOM, Nizozemské Antily), případné součásti vám budou zaslány pouze do země a na území kontinentální Evropy, kam se kolo původně zasílalo.
9. Záruka se vztahuje pouze na vady materiálu a výrobní vady. V případě záruční reklamace se společnost Super73 zavazuje opravit vadné součásti systému či je vyměnit, a to podle uvážení společnosti.

Po zjištění závady na elektrokole musí za účelem uplatnění záruky majitel kontaktovat společnost Super73 nebo autorizovaného prodejce. Jakoukoliv součást, u které se vyžaduje záruční oprava, musí majitel prodejci zaslat na vlastní náklady a riziko. Po záruční opravě si součást musí u prodejce vyzvednout. Náklady na opravy provedené předem osobami, které k tomu nemají od společnosti Super73 oprávnění, nebudou proplaceny. V takovém případě jakýkoliv reklamační nárok i zbývající záruční doba zanikají. Záruční oprava či výměna součástí neprodlužuje záruční dobu ani nestanovuje záruční dobu novou. Záruční opravu či přímou výměnu lze provést za použití funkčně stejných náhradních dílů. Záruka vylučuje jakékoliv nároky na náhradu škod na majetku, prostoje, cestovní výdaje, ušlý zisk nebo jakékoliv jiné nároky. Maximální odpovědnost společnosti Super73 v souvislosti s touto zárukou je omezena na kupní cenu výrobku.

1. Výjimky – položky, na které se nevztahuje záruka

2. Vnější vlivy, především padající kameny, náraz, nehoda a další události s okamžitým vnějším účinkem v důsledku mechanických sil.
3. Úmyslné či zlovolné činy, krádeže a loupeže, jakož i přírodní nebezpečí nebo úmyslné poškození. Nevhodné používání, např. pokud byl výrobek vystaven působení kapalin, jakýchkoliv chemikálií či extrémním teplotám, vlhkému prostředí a vlhkosti nebo pokud došlo k poškození baterie v důsledku nedodržení zvláštních pokynů uvedených v kapitole "Manipulace s baterií a její nabíjení". K nevhodnému používání patří kaskadérské kousky, skoky či jízda více osob na jednom kole.
4. Přebíjení baterie nebo nedodržování pokynů péče o baterii (poskytnutých při prodeji nebo k dispozici na webových stránkách společnosti Super73), a to včetně případných změn.

5. V případě testování, údržby, opravy a výměny v důsledku běžného používání.
6. V případě změny, odstranění nebo rozmazání modelového, sériového či produktového čísla na elektrokole Super73. Plomba nebo štítek se sériovým číslem na krytu baterie jsou porušeny nebo s nimi zjevně někdo manipuloval.
7. V případě použití baterie v systémech, které nejsou pro takové použití s tímto konkrétním výrobkem schváleny.
8. V případě používání elektrokola s jinými bateriemi, než které jsou pro něj určené (viz uživatelská příručka).
9. Pokud došlo k otevření, změně nebo přelakování jednoho nebo více dílů elektrokola Super73.
10. Pokud společnost Super73 usoudí, že došlo k modifikaci nebo manipulaci s firmwarem.
11. Pokud majitel výrobek prodá, daruje nebo pronajme.

NÁKLADY NA OPRAVU

Společnost Super73 v rámci záruky opraví nebo vymění pouze vadné součásti a díly. Záruka se nevztahuje na požadované náklady na práci při opravách neautorizovanými osobami, přičemž společnost Super73 si dle vlastního uvážení vyhrazuje právo takové náklady na práci neuhradit.

Reklamacie poškození při přepravě

Okamžitě po převzetí zkontrolujte, zda není výrobek poškozený. Reklamací poškození při přepravě je nutné uplatnit co nejdříve. Reklamacie poškození při přepravě nebudeme akceptovat později než 10 dní od převzetí výrobku. Případné poškození zaznamenejte do nákladního listu ještě předtím, než s řidičem podepíšete doručení. Pořídte datované fotografie všech zjištěných poškození. Uschovejte všechny obaly a doklady až do ukončení kontrolního procesu.

Pokud je to možné, nahláste reklamaci poškození do 10 dnů od doručení zástupci zákaznického servisu společnosti Super73. Pokyny ohledně vrácení/výměny vám sdělí oddělení technické podpory na adrese customercare-eu@super73.com.

VYLOUČENÍ ODPOVĚDNOSTI: TATO OMEZENÁ ZÁRUKA STANOVUJE PLNÝ ROZSAH ODPOVĚDNOSTI SPOLEČNOSTI SUPER73 A VÝLUČNÝ OPRAVNÝ PROSTŘEDEK TÝKAJÍCÍ SE VÝROBKŮ. VŠECHNY PŘEDPOKLÁDANÉ ZÁRUKY, A TO VČETNĚ PŘEDPOKLÁDANÝCH ZÁRUK PRODEJNOSTI A VHODNOSTI PRO URČITÝ ÚČEL, JSOU OMEZENY NA DOBU TRVÁNÍ TÉTO OMEZENÉ ZÁRUKY. SPOLEČNOST SUPER73 NENÍ V ŽÁDNÉM PŘÍPADĚ ODPOVĚDNÁ ZA ŠKODY PŘESAHUJÍCÍ NÁKUPNÍ CENU VÝROBKU. SPOLEČNOST SUPER73 NEPOSKYTUJE ŽÁDNÉ ZÁRUKY ANI PROHLÁŠENÍ, VÝSLOVNÉ ANI PŘEDPOKLÁDANÉ, ZÁKONNÉ ANI JINÉ, OHLEDNĚ KVALITY, VLASTNOSTÍ, PROVOZU, VÝKONU ČI VHODNOSTI SOFTWARE NEBO ZAŘÍZENÍ TŘETÍ STRANY POUŽÍVANÉHO V SOUVISLOSTI S VÝROBKEM, PŘÍPADNĚ SCHOPNOST INTEGROVAT JAKÝKOLIV TAKOVÝ SOFTWARE NEBO ZAŘÍZENÍ S VÝROBKEM, AŽ UŽ JE TAKOVÝ SOFTWARE NEBO ZAŘÍZENÍ TŘETÍ STRANY PŘIBALEN K VÝROBKU PRODÁVANÉMU SPOLEČNOSTÍ SUPER73 ČI NIKOLIV. SPOLEČNOST SUPER73 NEODPOVÍDÁ ZA PŘÍMÉ, NÁSLEDNÉ ANI NÁHODNÉ ŠKODY, A TO VČETNĚ ŠKOD NA ZDRAVÍ, MAJETKU NEBO EKONOMICKÝCH ZTRÁT NA ZÁKLADĚ SMLOUVY, NEDBALOSTI NEBO ODPOVĚDNOSTI ZA VÝROBEK VE VŠECH STÁTECH, KTERÉ UMOŽŇUJÍ VYLOUČENÍ OMEZENÍ ŠKOD. TATO ZÁRUKA POSKYTUJE KONKRÉTNÍ ZÁKONNÁ PRÁVA, PŘIČEMŽ SE TATO PRÁVA MOHOU V JEDNOTLIVÝCH OBLASTECH LIŠIT. TATO ZÁRUKA NEMÁ VLIV NA VAŠE ZÁKONNÁ PRÁVA. ZÁRUKA SE NEVZTAHUJE NA BĚŽNÉ OPOTŘEBENÍ, POŠKOZENÍ PŘI PŘEPRAVĚ, NEOPRÁVNĚNÉ ZMĚNY, ÚPRAVY, NÁHODNÉ POŠKOZENÍ A POŠKOZENÍ ZPŮSOBENÉ NESPRÁVNÝM POUŽÍVÁNÍM NEBO V DŮSLEDKU NEDBALOSTI.

Žádný pověřenec, zaměstnanec, prodejce, zástupce nebo prodejce není oprávněn upravovat nebo rozšiřovat tuto omezenou záruku nebo činit jménem společnosti Super73 závazná prohlášení či tvrzení týkající se výrobků nebo této omezené záruky, ať už v reklamě, při prezentacích nebo jinak.

Zásady vrácení a podmínky zrušení objednávky

1. Pokud jste si kolo zakoupili, ale ještě nebylo odesláno, vrátíme vám 100 % ceny.
2. Pokud již bylo odesláno, máte na vrácení 14 dní od doručení. Zboží musí být zabaleno v původním obalu, a to včetně originálních ochranných materiálů. Výrobek nesmí být znečištěný a zaprášený.
Jízdu na kole si vyzkoušet můžete, ale pokud je výrobek poškozený nebo vykazuje jiné známky používání či dojde k jeho poškození při zpětné přepravě, máme právo tyto náklady odečíst od vrácené částky. Ujistěte se, že je kolo při přepravě náležitě ochráněno.
3. Vrácení zboží po 14 dnech od data doručení nebudeme akceptovat.
4. Nebudeme akceptovat vrácení použitého zboží, pokud se na něj nevztahuje naše omezená záruka.
5. Zpětné poštovné hradí kupující.
6. Kupující je zodpovědný za vrácení zásilky i za případné poškození při přepravě a ztrátu zásilky.
7. Před vrácením zboží nezapomeňte vyfotografovat a zdokumentovat balení.
8. Vracenou zásilku doporučujeme pojistit pro případ ztráty nebo poškození.
9. Před samotným vrácením musí mít zákazník písemný souhlas zástupce zákaznického servisu společnosti Super73.
10. Po schválení vrácené zboží zkontrolujeme a rozhodneme, zda máte nárok na výměnu, kredit na nákup jiného zboží nebo vrácení peněz.
11. ZRUŠENÍ PŘEDOBJEDNÁVKY: U předobjednávek zrušených před odesláním je nárok pouze na vrácení 100 % celkové ceny objednávky. Vrácení peněz může trvat až 10 pracovních dnů.